

Wentylatory ścienna-okienne KLINER

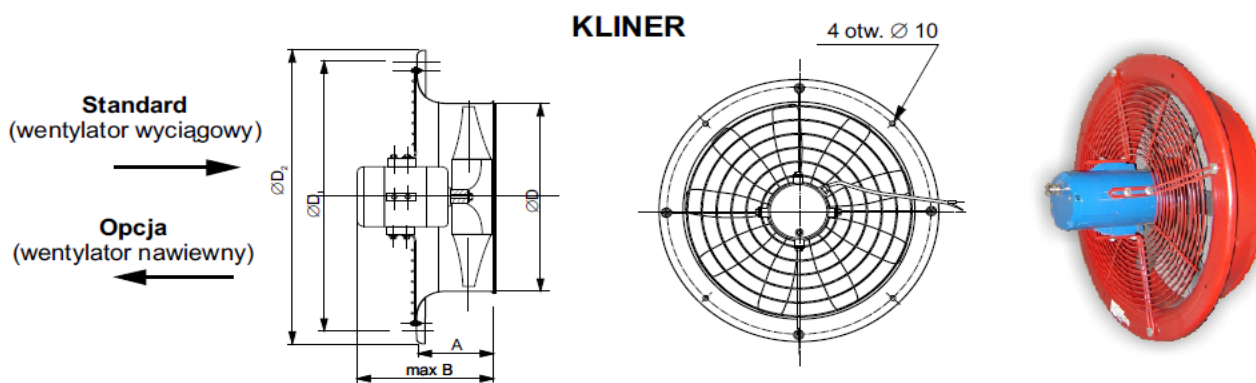

Zastosowanie

Wydajne ciche i ekonomiczne wentylatory do montażu ściennego i okiennego. Ze względu na trwałą sprawdzoną konstrukcję i możliwość szerokich zastosowań szczególnie zalecane do pomieszczeń warsztatowych, magazynów, hal produkcyjnych, itp. KLINER wyposażony jest w silnik o stopniu ochrony IP 55 przystosowany do regulacji obrotów. Silniki 1-fazowe - regulacja napięciowa, silniki 3-fazowe - regulacja przemiennikiem częstotliwości.

Temperatura pracy od -15°C do $+40^{\circ}\text{C}$

Konstrukcja

Okrągła obudowa wentylatorów jest wykonana z blachy stalowej pokrytej poliestrem metodą piecową, wirnik z tworzywa sztucznego. Średnice otworów od $\varnothing 40$ do $\varnothing 56$ cm. Silnik asynchroniczny jedno lub trójfazowy.

Dane techniczne:

| Typ | Wydajność MAX | Wydajność nom. | Spręż nom. | Głośność* | Moc silnika | Ilość obrotów | Napięcie zasilania | Masa | Pozycja pracy |
|-------------|---------------------|---------------------|------------|-----------|-------------|---------------|--------------------|------|---------------|
| | [m ³ /h] | [m ³ /h] | [Pa] | [dB] | [W] | [obr./min] | [V] | [kg] | - |
| KLINER 40 | 4500 | 55 | 3020 | 75 | 250/200* | 1400 | 230/400 | 13 | dowolna |
| KLINER 50 | 8200 | 75 | 4000 | 79 | 250/200* | 1400 | 230/400 | 14 | dowolna |
| KLINER 56/M | 7000 | 37 | 3100 | 73 | 250 | 900 | 230/400 | 18 | dowolna |
| KLINER 56/D | 10000 | 83 | 4000 | 83 | 370 | 1400 | 230/400 | 18 | dowolna |

* dla silników trójfazowych

Wymiary:

| Typ | A | B | $\varnothing D$ | $\varnothing D_1$ | $\varnothing D_2$ |
|-----------|------|------|-----------------|-------------------|-------------------|
| | [mm] | [mm] | [mm] | [mm] | [mm] |
| KLINER 40 | 130 | 310 | 400 | 490 | 530 |
| KLINER 50 | 140 | 320 | 500 | 603 | 650 |
| KLINER 56 | 195 | 380 | 560 | 685 | 730 |

