

KASETA FILTRACYJNA FB DO KANAŁÓW OKRĄGLYCH Z FILTREM PŁASKIM FC



Kaseta filtracyjna FB do kanałów okrągłych z filtrem płaskim FC

Kasety filtracyjne z filtrem płaskim stosowane są w celu czyszczenia nawiewanego, a także wywiewanego powietrza, w systemach wentylacji i klimatyzacji w przewodach o przekroju okrągłym. Służą do zabezpieczenia przewodów, wymienników ciepła, wentylatorów, nagrzewnic, chłodnic, przyrządów automatyki i innych wentylacyjnych urządzeń, przed wpływem kurzu i innych zanieczyszczeń. Kasety filtracyjne z filtrami wstępnego oczyszczania, mogą być stosowane jako pierwszy stopień czyszczenia przed bardziej efektywnymi filtrami ostatecznymi.

Specyfikacja

Konstrukcja

Obudowa wykonana jest ze stali ocynkowanej. Uchylna klapa kasety filtracyjnej, wyposażona jest w zamek ułatwiający szybki dostęp do wymiennego filtra płaskiego. Element filtrujący wykonany jest z włókniny syntetycznej. Filtry płaskie wykonane są z materiałów filtrujących z klasą czyszczenia G1 lub G2.

Montaż

Konstrukcja kasety filtracyjnej pozwala na montaż w okrągłych przewodach wentylacyjnych w dowolnym położeniu. Kierunek ruchu powietrza powinien odpowiadać strzałce na filtrze. Przy montażu konieczne jest pozostawienie przestrzeni do czyszczenia albo wymiany filtra płaskiego.

Dane techniczne

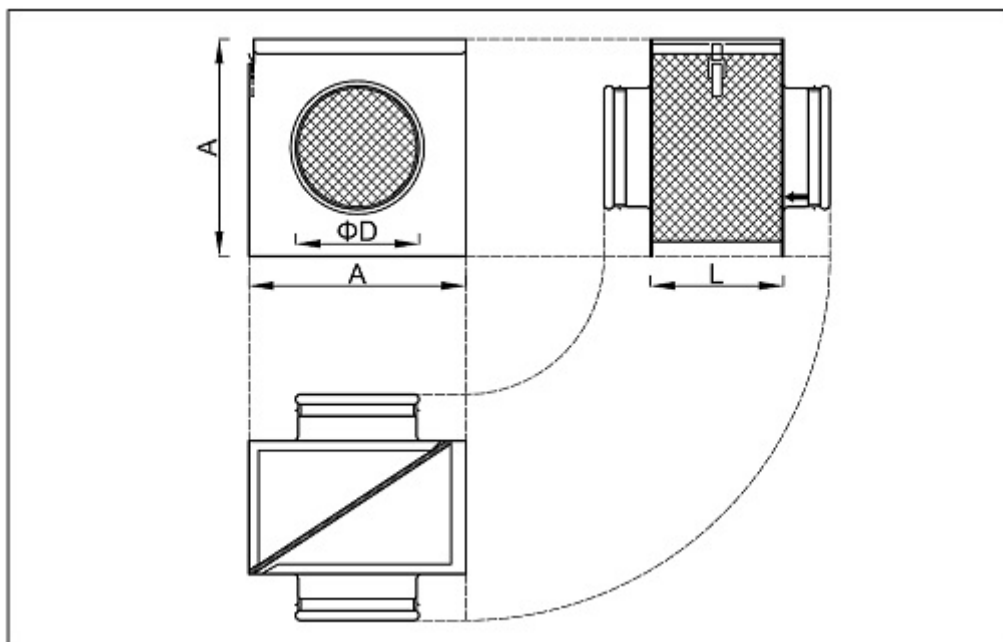

Wielkość	Średnica przewodu D [mm]	Klasa filtracji	Opakowanie	Jednostka miary
FB-100	100	G2	1	szt.
FB-125	125	G2	1	szt.
FB-160	160	G2	1	szt.
FB-200	200	G2	1	szt.
FB-250	250	G2	1	szt.
FB-315	315	G2	1	szt.
FB-400	400	G2	1	szt.