

WENTYLATOR KANAŁOWY VKMZ (DO 1540 M³/H)



Wentylatory kanałowe odśrodkowe VENTS VKMz wykorzystywane są w nawiewno-wywiewnej wentylacji pojedynczych pomieszczeń, budynków indywidualnych, zbiorowego zamieszkania oraz użyteczności publicznej. Do wentylacji z podwyższonymi wymaganiami dotyczącymi poziomu hałasu proponowane są warianty o cichym trybie pracy (Q). Dzięki obudowie wykonanej ze stali galwanizowanej wentylatory są odporne na uszkodzenia mechaniczne i zewnętrzne warunki atmosferyczne.

Konstrukcja

Obudowa wentylatora wykonana jest ze stali galwanizowanej. Posiada hermetyczną skrzynkę przyłączeniową.

Silnik

W wentylatorach stosowane są jednofazowe silniki z zewnętrznym wirnikiem, który posiada łopatki zagięte do tyłu. Silniki mają wbudowane zabezpieczenie z automatycznym restartem zapobiegające ich przegrzaniu. W silnikach stosuje się łożyska kulkowe. Dla osiągnięcia odpowiednich parametrów i bezpiecznej pracy wentylatora podczas procesu montażu każda turbina przechodzi dynamiczne wyważanie, co zapewnia m.in. niski poziom szumu pracy wentylatora. Klasa bezpieczeństwa: IP X4.

Regulacja prędkości

Regulowanie wydajności może odbywać się w sposób płynny (regulator tyrystorowy) jak również skokowy (regulator transformatorowy). Wentylatory mogą być podłączone po parę jednostek do jednego sterownika pod warunkiem, że dostępna moc i roboczy prąd nie będą przewyższać nominalnych parametrów regulatora.

Montaż

Możliwy jest montaż pod dowolnym kątem względem osi wentylatora. Przymocowanie bezpośrednio do podłoża, ściany lub sufitu możliwe jest za pomocą mocnych wsporników, które wchodzi w skład kompletu. Przyłączenie elektryczne i instalacja powinny być wykonane zgodnie z instrukcją i elektrycznym schematem znajdującym się w DTR.

Dane techniczne

	VKMz 100 Q	VKMz 100	VKMz 125 Q	VKMz 125	VKMz 150	VKMz 160
Napięcie [V]	230	230	230	230	230	230
Moc [W]	60	72	60	78	75	78
Pobór prądu [A]	0,37	0,32	0,37	0,34	0,33	0,34
Wydajność [m³/h]	195	250	230	330	455	455
Obroty [min⁻¹]	2670	2820	2605	2820	2770	2760
Poziom ciśnienia akustycznego [dB(A)/3m]	35	46	35	46	46	46
Temperatura pracy [°C]	od -25 do +55	od -25 do +55	od -25 do +55	od -25 do +55	od -25 do +55	od -25 do +55
Klasa energetyczna	C	C	C	C	B	B
Stopień ochrony	IP X4	IP X4	IP X4	IP X4	IP X4	IP X4

	VKMz 200 Q	VKMz 200	VKMz 250 Q	VKMz 250	VKMz 315 Q	VKMz 315
Napięcie [V]	230	230	230	230	230	230
Moc [W]	139	157	134	152	151	185
Pobór prądu [A]	0,61	0,69	0,59	0,66	0,66	0,81
Wydajność [m³/h]	840	1000	980	1070	1330	1540
Obroty [min⁻¹]	2790	2740	2785	2765	2680	2730
Poziom ciśnienia akustycznego [dB(A)/3m]	48	50	51	52	52	53
Temperatura pracy [°C]	od -25 do +50	od -25 do +50	od -25 do +50	od -25 do +50	od -25 do +50	od -25 do +50
Klasa energetyczna	B	B	B	B	-	-
Stopień ochrony	IP X4	IP X4	IP X4	IP X4	IP X4	IP X4

Charakterystyki

VKMz

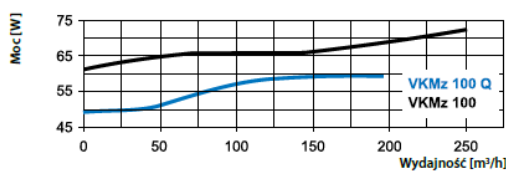
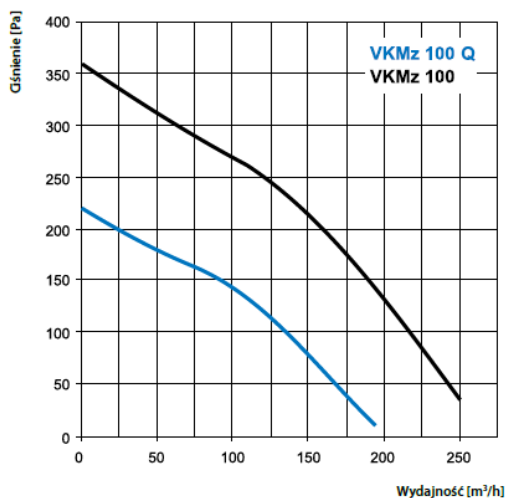

VKMz 100 Q

Poziom mocy akustycznej	Hz	Pasma częstotliwości, [Hz]								
		Gen	63	125	250	500	1000	2000	4000	8000
L_{wA} wlot	dB(A)	63	51	57	56	57	51	46	40	29
L_{wA} wylot	dB(A)	65	54	62	58	61	57	50	45	33
L_{wA} emitowane	dB(A)	55	19	14	21	34	42	41	29	17

VKMz 100

Poziom mocy akustycznej	Hz	Pasma częstotliwości, [Hz]								
		Gen	63	125	250	500	1000	2000	4000	8000
L_{wA} wlot	dB(A)	72	47	67	68	67	60	54	53	42
L_{wA} wylot	dB(A)	73	56	67	72	66	63	58	57	42
L_{wA} emitowane	dB(A)	64	43	60	57	41	24	6	17	24

VKMz

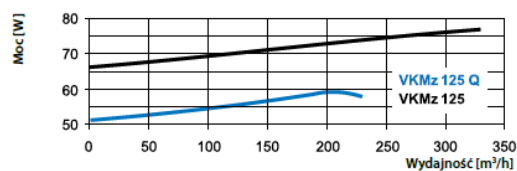
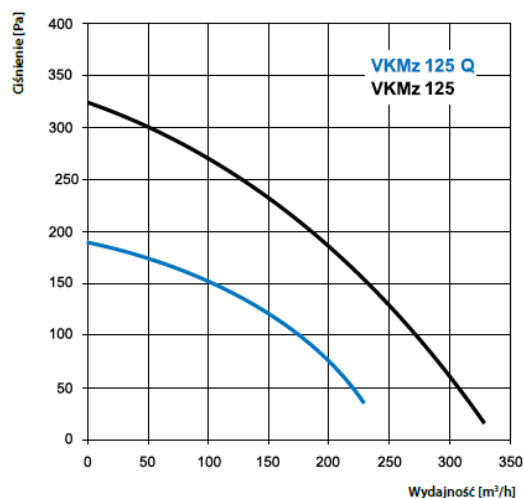

VKMz 125 Q

Poziom mocy akustycznej	Hz	Pasma częstotliwości, [Hz]								
		Gen	63	125	250	500	1000	2000	4000	8000
L_{wA} wlot	dB(A)	59	31	42	54	53	49	46	35	30
L_{wA} wylot	dB(A)	61	35	53	56	60	51	49	35	34
L_{wA} emitowane	dB(A)	64	46	60	59	43	33	15	30	28

VKMz 125

Poziom mocy akustycznej	Hz	Pasma częstotliwości, [Hz]								
		Gen	63	125	250	500	1000	2000	4000	8000
L_{wA} wlot	dB(A)	75	56	63	68	69	64	61	52	41
L_{wA} wylot	dB(A)	75	58	71	74	72	65	65	56	47
L_{wA} emitowane	dB(A)	64	52	64	59	48	36	23	30	27

VKMz

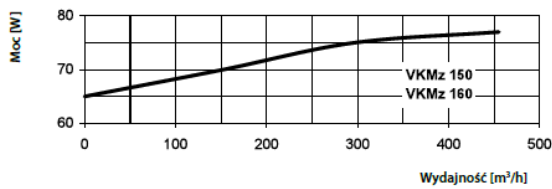
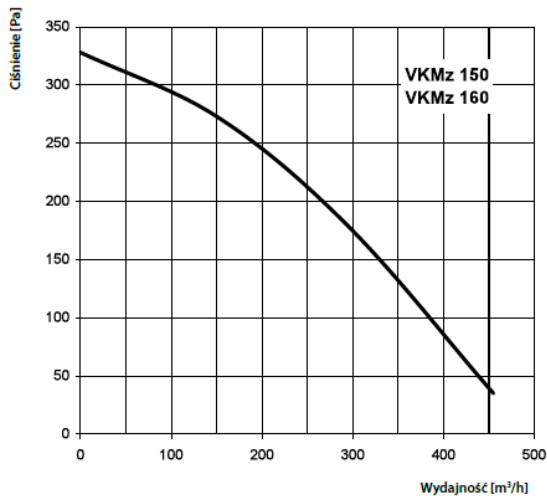

VKMz 150

Poziom mocy akustycznej	Hz	Gen	Pasma częstotliwości, [Hz]							
			63	125	250	500	1000	2000	4000	8000
L _{WA} wlot	dBA	72	42	65	64	64	61	60	48	38
L _{WA} wylot	dBA	73	47	68	66	69	64	59	47	41
L _{WA} emitowane	dBA	63	41	59	54	37	18	17	29	22

VKMz 160	Hz	Gen	Pasma częstotliwości, [Hz]							
			63	125	250	500	1000	2000	4000	8000
L _{WA} wlot	dBA	69	42	67	66	63	61	58	48	35
L _{WA} wylot	dBA	72	46	69	65	68	64	63	50	40
L _{WA} emitowane	dBA	60	41	60	53	36	20	18	30	24

VKMz

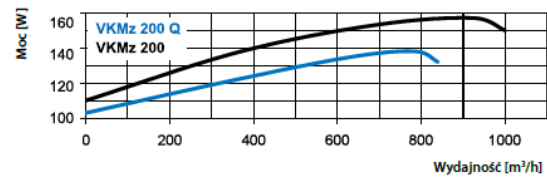
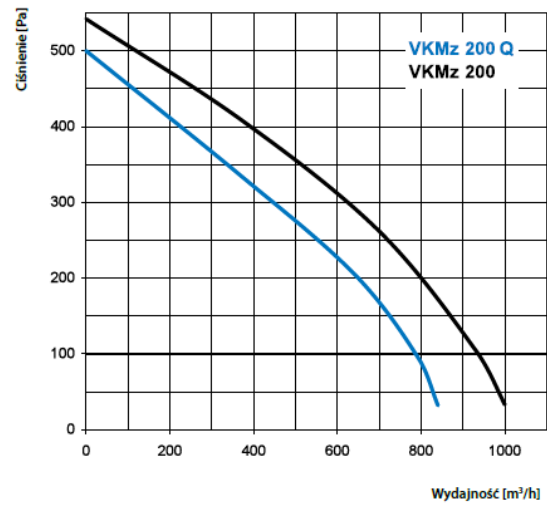

VKMz 200 Q

Poziom mocy akustycznej	Hz	Gen	Pasma częstotliwości, [Hz]							
			63	125	250	500	1000	2000	4000	8000
L _{WA} wlot	dBA	76	47	68	65	70	67	59	58	50
L _{WA} wylot	dBA	76	49	71	69	72	63	63	60	53
L _{WA} emitowane	dBA	64	46	61	57	48	32	27	48	42

VKMz 200	Hz	Gen	Pasma częstotliwości, [Hz]							
			63	125	250	500	1000	2000	4000	8000
L _{WA} wlot	dBA	73	51	66	68	71	67	64	58	52
L _{WA} wylot	dBA	79	51	73	69	74	67	65	60	50
L _{WA} emitowane	dBA	68	47	64	64	46	32	30	44	42

VKMz

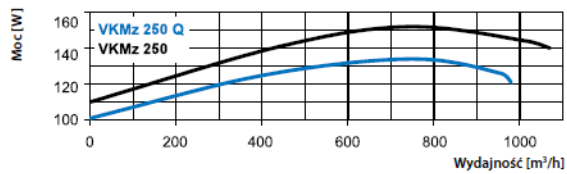
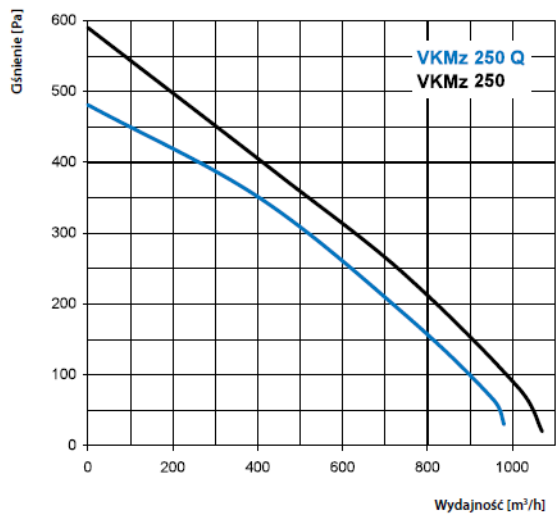

VKMz 250 Q

Poziom mocy akustycznej	Hz	Pasma częstotliwości, [Hz]								
		Gen	63	125	250	500	1000	2000	4000	8000
L _{WA} wlot	dBA	69	46	59	61	65	62	58	60	54
L _{WA} wylot	dBA	74	49	59	63	66	67	62	64	56
L _{WA} emitowane	dBA	60	42	54	54	44	37	37	52	45

VKMz 250	Hz	Pasma częstotliwości, [Hz]								
		Gen	63	125	250	500	1000	2000	4000	8000
L _{WA} wlot	dBA	75	60	66	67	67	67	63	56	45
L _{WA} wylot	dBA	76	60	73	71	69	65	66	59	46
L _{WA} emitowane	dBA	65	58	62	60	47	43	40	47	36

VKMz

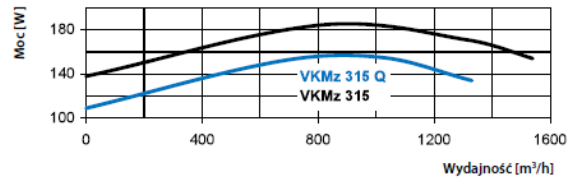
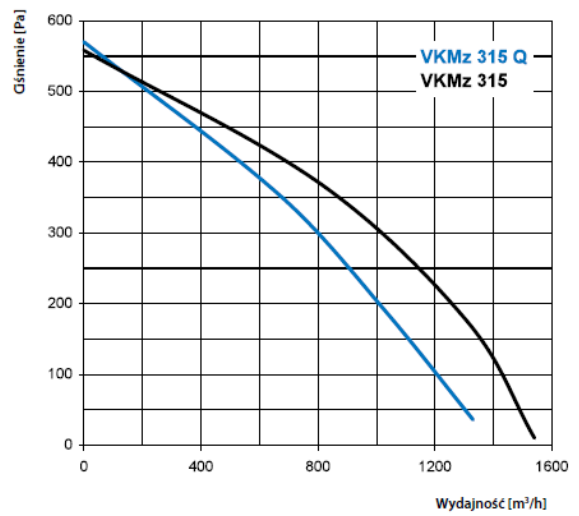

VKMz 315 Q

Poziom mocy akustycznej	Hz	Pasma częstotliwości, [Hz]								
		Gen	63	125	250	500	1000	2000	4000	8000
L _{WA} wlot	dBA	70	35	53	61	65	67	61	58	56
L _{WA} wylot	dBA	74	41	54	64	73	70	65	62	60
L _{WA} emitowane	dBA	59	35	49	53	50	46	51	50	50

VKMz 315	Hz	Pasma częstotliwości, [Hz]								
		Gen	63	125	250	500	1000	2000	4000	8000
L _{WA} wlot	dBA	77	53	66	71	69	68	66	63	60
L _{WA} wylot	dBA	78	58	71	74	72	71	71	63	63
L _{WA} emitowane	dBA	70	55	66	61	57	48	54	56	51

Wymiary

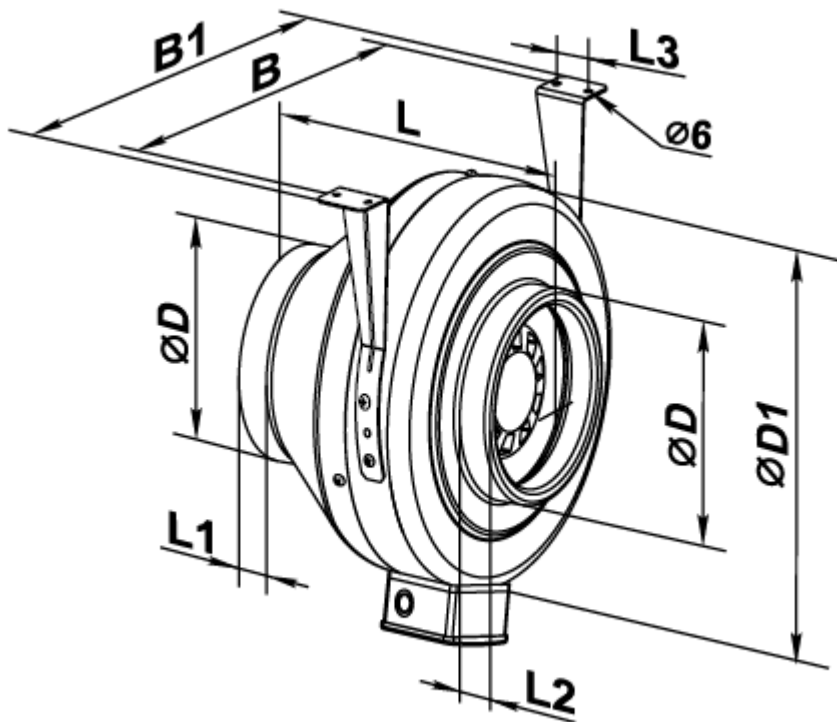

Typ	Wymiary [mm]								Waga [kg]
	ØD	ØD1	B	B1	L	L1	L2	L3	
VKMz 100 Q	96	237	253	293	202	23	22	30	3,16
VKMz 100	98	237	253	293	202	23	22	30	3,16
VKMz125 Q	123	237	253	293	202	23	22	30	3,16
VKMz 125	123	237	253	293	202	23	22	30	3,16
VKMz 150	148	278	294	334	200	25	23	30	3,42
VKMz 160	158	278	294	334	200	25	23	30	3,44
VKMz 200 Q	198	332	340	380	245	25	29	40	5,43
VKMz 200	198	332	340	380	245	25	29	40	5,43
VKMz 250 Q	249	332	340	380	213	25	29	40	5,25
VKMz 250	249	332	340	380	213	25	29	40	5,25
VKMz 315 Q	313	402	410	450	308	33	55	40	6,57
VKMz 315	313	402	410	450	308	33	55	40	6,57